

# studio

設定指南

**DELL**<sup>TM</sup>  
YOURS IS HERE





# studio

設定指南

型號 PP24L

## 註、注意及警示

-  **註：**「註」表示協助您對電腦做更佳運用的重要資訊。
-  **注意：**「注意」表示可能造成硬體損壞或資料遺失的情況，並告訴您如何避免問題。
-  **警示：**「警示」表示可能的財產損失、人身傷害或死亡。

若您購買 Dell™ n 系列電腦，本文件中提及的 Microsoft® Window® 作業系統相關資訊均不適用。

---

本文件中的資訊如有變更，恕不另行通知。

© 2008 Dell Inc. 版權所有，翻印必究。

如未獲得 Dell 公司的書面允許，嚴禁以任何方式複製這些資料。

本文件中使用的商標：*Dell*、*DELL* 徽標、*MediaDirect*、*Wi-Fi Catcher*、*YOURS IS HERE* 以及 *DellConnect* 為 Dell Inc. 的商標；*Intel*、*Pentium* 以及 *Celeron* 為 Intel 公司註冊商標，且 *Core* 為 Intel 公司在美國及其他國家的商標；*Microsoft*、*Windows* 以及 *Windows Vista* 為 Microsoft 公司在美國及/或其他國家的商標或註冊商標；*Blu-ray Disc* 為 Blu-ray Disc Association 的商標；藍牙為 Bluetooth SIG Inc. 所有的註冊商標，Dell 經授權得使用。

本文件可能使用其他商標及商品命名來指稱代表標誌和名稱的實體或其產品。除 Dell 公司自己的商標及商品命名外，Dell 公司對其他商標及商品命名不具有任何專屬利益。

2008 年 8 月

P/N P524C

修訂版A00

# 目錄

設定您的 <b>Studio</b> 筆記型電腦 . . . . .	7	使用光碟機 . . . . .	28
設定您的 <b>Studio</b> 筆記型電腦之前 . . . . .	7	軟體功能 . . . . .	28
連接至交流電變壓器 . . . . .	8	<b>解決問題 . . . . .</b>	<b>30</b>
連接網路纜線 (可選) . . . . .	9	網路問題 . . . . .	30
開啓您的 <b>Studio</b> 筆記型電腦 . . . . .	9	電源問題 . . . . .	31
使用無線切換 . . . . .	10	記憶體問題 . . . . .	32
<b>Windows Vista®</b> 設定 . . . . .	10	鎖定和軟體問題 . . . . .	32
連接至網路網際網路 (可選) . . . . .	11	<b>使用支援工具 . . . . .</b>	<b>35</b>
<b>使用您的 <b>Studio</b> 筆記型電腦 . . . . .</b>	<b>14</b>	<b>Dell</b> 支援中心 . . . . .	35
裝置狀態指示燈 . . . . .	14	系統訊息 . . . . .	35
右側功能 . . . . .	16	硬體疑難排解 . . . . .	37
左側功能 . . . . .	19	<b>Dell</b> 診斷程式 . . . . .	37
電腦基座與鍵盤功能 . . . . .	22	<b>恢復您的作業系統 . . . . .</b>	<b>40</b>
顯示器功能 . . . . .	25	系統還原 . . . . .	40
媒體控制 . . . . .	26	<b>Dell Factory Image Restore</b> . . . . .	41
卸下並且更換電池 . . . . .	27	作業系統重新安裝 . . . . .	43

<b>獲得幫助</b> . . . . .	45
技術支援與客戶服務 . . . . .	45
<b>DellConnect™</b> . . . . .	46
線上服務 . . . . .	46
<b>AutoTech</b> 服務 . . . . .	47
產品資訊 . . . . .	47
退回項目以便進行保固維修或退款 . . . . .	47
在聯絡之前 . . . . .	48
與 <b>Dell</b> 聯絡 . . . . .	49
<b>尋找更多資訊及資源</b> . . . . .	51
<b>基本規格</b> . . . . .	53
<b>附錄</b> . . . . .	65
<b>Macrovision</b> 產品通告 . . . . .	65
<b>索引</b> . . . . .	66

# 設定您的 Studio 筆記型電腦

本章節提供關於設定您的 Studio 1435 筆記型電腦及連接周邊裝置的資訊。

## 設定您的 Studio 筆記型電腦之前

請將電腦放置在能輕易取得電源、有適當通風且水平表面的地方。

限制您的 Studio 電腦周圍空氣流動可能會造成其過熱。為了防止過熱，請確保您至少為電腦後方預留 10.2 公分 (4 英吋) 以及為其它各邊預留最少 5.1 公分 (2 英吋)。請絕對不要將您的電腦在開機狀態時放置於封閉空間，如櫥櫃或抽屜。



**警示：**請勿擋住，將物件放入，或讓灰塵堆積在通風口中。在電腦 Dell™ 執行時，請勿將其存放在空氣流通不良的環境中，例如封閉的公事包內。空氣流通不良可能會損壞電腦或引起火災。電腦在變熱時會開啓風扇。風扇發出噪音是正常現象，不表示風扇或電腦有問題。



**注意：**將重物或銳利物品放置或堆疊於電腦上，可能導致電腦永久損壞。

## 連接至交流電變壓器

連接交流電變壓器至電腦，然後將變壓器插至牆壁電源插座或突波保護器。

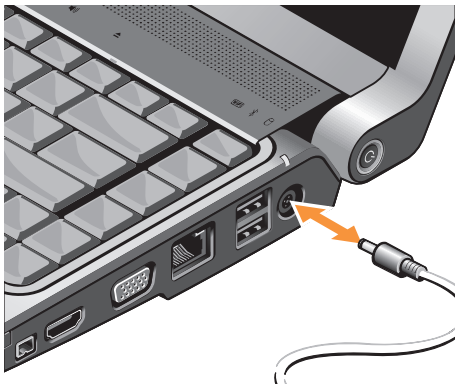

**⚠ 警示：**交流電變壓器可以在全世界的電源插座上使用。但是電源連接器及電源板依國家不同而有所不同。使用一個不相容的纜線或是纜線連接電源板或電源插座的方式不正確，有可能會引起火災或造成設備損壞。

**➡ 注意：**當您從電腦中斷交流電變壓器纜線，緊握連接器而非纜線本身，然後穩固拉開而別太用力以避免纜線損壞。

**✍ 註：**請穩固地連接電源線至電變壓器並確定當您開啓電源時，變壓器上的燈是亮燈狀態。



## 連接網路纜線 (可選)

如果您決定使用有線網路連線，請插入網路纜線。

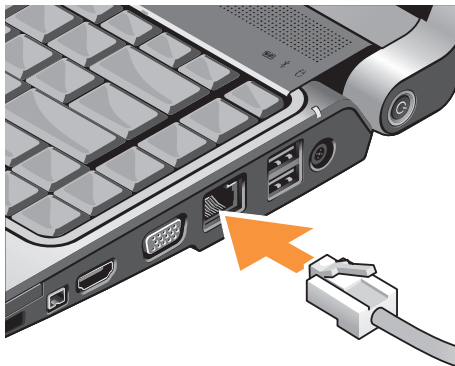

## 開啓您的 Studio 筆記型電腦



## 使用無線切換

如果您決定使用無線連線，請確定無線切換是呈現「開啓 (On)」的位置。

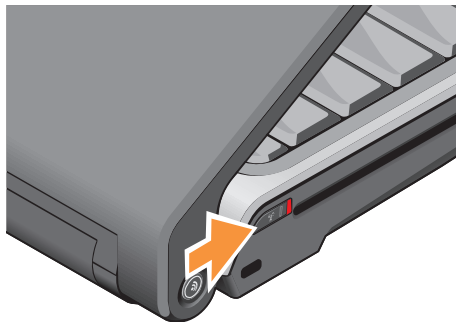

開啓無線切換，將其對電腦由後往前的方向滑動，直至卡入位置。



## Windows Vista® 設定

您的 Dell 電腦已預先裝好 Windows Vista。若想首次設定 Windows Vista，請根據螢幕上的說明操作。這些步驟是必要的，可能需要 15 分鐘才能完成。螢幕畫面將帶您完成若干程序，包括接受軟體授權協議書、喜好設定以及連線網際網路設定。

- ⚠ **注意：**請勿岔斷作業系統的設定過程。否則可能造成電腦不穩定。

## 連接至網路網際網路（可選）

 註：ISPs（網際網路服務提供者）及 ISP 提供的方案視各國而有所不同。

要連接至網際網路，需有外接式數據機或網路連線以及網際網路服務提供者（ISP）。

 註：如果外接式 USB 數據機或 WLAN 配接器並非您原始訂單的部件，您可在 Dell 網站 [dell.com](http://dell.com) 上購買。

### 設定有線網際網路連線

若您使用撥號連線，設定網際網路連線前，請將電話線連接到外接式 USB 數據機（選配）和電話牆上連接器。若您使用 DSL 或有線/衛星數據機連線，請與您的網際網路服務提供者或手機服務業者聯絡，查詢設定說明。

### 設定無線連線

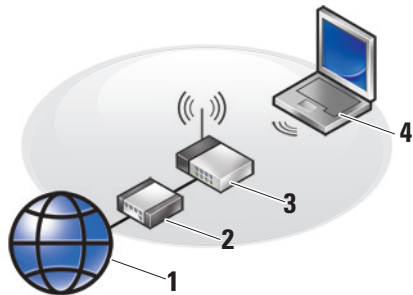

1. 網際網路服務
2. 纜線或 DSL 數據機
3. 無線路由器
4. 有無線網路卡的筆記型電腦

請參閱文件以獲得更多關於如何在您的 Studio 筆記型電腦或路由器上設定與使用您的無線網路的資訊。

使用無線網際網路連線前，您必須連接到無線路由器。

## 設定您的 Studio 筆記型電腦

使用無線路由器設置連線：

1. 請先儲存和關閉任何開啓的檔案，並結束任何開啓的程式。
2. 單按開始  → 連線至。
3. 根據螢幕上的說明操作完成設定。

### 設定您的網際網路連線

欲使用提供的 ISP 桌面捷徑來設定網際網路連線：

1. 請先儲存和關閉任何開啓的檔案，並結束任何開啓的程式。
2. 連按兩下 Microsoft® Windows® 桌面上的 ISP 圖示。
3. 根據螢幕上的說明操作完成設定。

若您的桌面沒有 ISP 圖示，或您希望以不同的 ISP 設定網際網路連線，請執行下列步驟。

 **註：**如果您現在無法連接網際網路，但過去曾成功連接，網際網路服務提供者可能已中斷服務。請與您的網際網路服務提供者聯絡檢查服務狀態，或稍後再次嘗試連接。

 **註：**準備您的網際網路服務提供者資訊。若您沒有網際網路服務提供者，連線至網際網路精靈可協助您取得。

1. 請先儲存和關閉任何開啓的檔案，並結束任何開啓的程式。
2. 單按開始  → 控制台。
3. 在網路及網際網路下單按連線至網際網路，連線至網際網路視窗就會出現。

4. 單按**寬頻 (PPPoE)** 或**撥號**，其決定於您想要的連線方式而定：
  - a. 請選擇**寬頻**，若您想要使用 DSL、衛星電視數據機、有線電視數據機或無線技術連線。
  - b. 請選擇**撥號**，若您將使用選配的 USB 撥號數據機或 ISDN。
-  **註**：如果您不知道要選擇哪一種連線方式，請單按**協助我選擇**，或聯絡網際網路服務提供者。
5. 根據螢幕上的說明操作並使用網際網路服務提供者提供的設定資訊來完成設定。

# 使用您的 Studio 筆記型電腦

您的 Studio 1435 設有指示燈、按鈕及功能，其提供常用工作的摘要資訊及省時捷徑。

## 裝置狀態指示燈

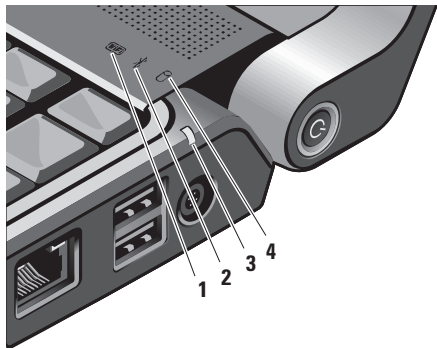



- 1  **WiFi 狀態指示燈** — 無線網路啓動時會亮起。

請參閱「無線開/關切換」於第 20 頁來快速地開啓或關閉全部的無線通訊：

- 2  **藍牙狀態指示燈 (選配)** — 將在有藍牙無線技術的插卡啓動後開啓。

 **註：**擁有藍牙無線技術的插卡為可選的配件。

若要關閉藍牙無線，請在桌面通知區域單按滑鼠右鍵於藍牙圖示，然後單按關閉藍牙配接器或參閱「無線開/關切換」於第 20 頁。

- 3  **電池狀態指示燈** — 表示電池充電狀態：
- 熄滅 — 電池已充電完全或是電腦關機。
  - 穩定白燈 — 電池充電中。
  - 穩定橘燈 — 電池電量低。
  - 閃爍橘燈 — 電池電量非常低，您應該插入交流電變壓器或儲存檔案並關閉您打開的文件及應用程式直到您能插入交流電變壓器。
- 4  **硬碟機活動指示燈** — 電腦讀取或寫入資料時開啓。指示燈閃爍表示硬碟機活動。
-  **註：**為避免資料遺失，硬碟機活動指示燈閃爍時，切勿關閉電腦。

## 右側功能

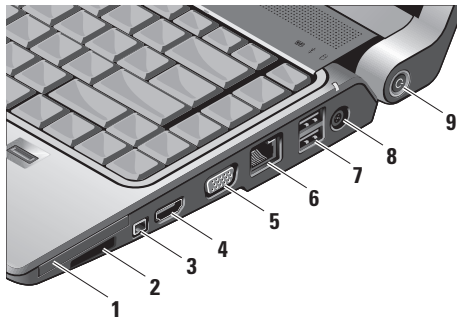

- 1 **EC** **ExpressCard 插槽** — 作為其他記憶體、有線及無線通訊、多媒體及安全保護功能支援用。同時支援 54 公厘及 34 公厘 ExpressCards。

■ **註：** ExpressCard 插槽僅適用於 ExpressCard。此「不」支援 PC 卡。

■ **註：** 您的電腦運送時將隨附一個塑膠空片安裝於 ExpressCard 插槽。空片用來保護未使用的插槽免於灰塵及其它微粒。請保存著此空片，當沒有安裝 ExpressCard 於插槽時可使用，其它電腦的空片可能不適用於您的電腦。





## 2 SD/MMC - MS/Pro

**八合一媒體讀卡器** — 提供快速而方便的方式來檢視和共用儲存在下列數位記憶卡的數位照片、音樂、影像和文件：

- 安全數位 (SD) 記憶卡
- 安全數位輸入/輸出 (SDIO) 卡
- MultiMedia Card (MMC)
- 記憶棒
- Memory Stick PRO
- xD-Picture 卡
- 高速 SD
- 高密度 SD

 **註：**您的電腦運送時將隨附一個塑膠空片安裝於媒體插槽。空片用來保護未使用的插槽免於灰塵及其它微粒。請保存著此空片，當沒有安裝媒體插卡於插槽時可使用。其它電腦的空片可能不適用於您的電腦。

3  **IEEE 1394 連接器** — 連接到支援 IEEE 1394 高速序列多媒體裝置，如數位影像攝影機。

4  **HDMI 輸出連接器** — HDMI 輸出 (高傳真多媒體介面輸出) 連接器傳達發出的資料為未壓縮的完整數位訊號，用來產生高傳真影像與音效。舉例說明，其連接音效和影像訊號至電視。

 **註：**對於監視器，僅會讀取影像訊號。

5  **VGA 連接器** — 連接影像裝置，例如監視器或投影機。

6  **網路連接器** — 如果您要使用有線的網路訊號，此將連接您的電腦至網路或寬頻裝置。連接器旁邊的兩個指示燈表示有線網路連線的狀態與活動。

7  **USB 2.0 連接器 (2 個)** — 連接 USB 裝置如滑鼠、鍵盤、印表機、外部磁碟機或 MP3 播放器。

8  **交流電變壓器連接器** — 連接交流電變壓器至電腦以提供電力給電腦並且在電腦未使用時替電池充電。交流電變壓器轉換交流電源至電腦要求的直流電源。

更多相關資訊，請參閱「連接交流電變壓器」於第 8 頁上

9  **電源按鈕及指示燈** — 按下即開啓或關閉電源。

 **注意：**如果電腦停止回應，按住電源按鈕直到電腦完全關閉（可能需要幾秒鐘）。

按鈕中央的指示燈表示電源狀態：

- 閃爍白色 — 電腦進入睡眠狀態。
- 穩定白色 — 電腦進入開機狀態。
- 熄滅 — 電腦關機或休眠狀態

## 左側功能

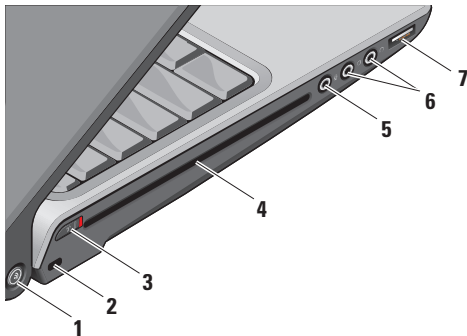

**註：**切勿使用非標準大小或形狀的光碟（包括迷你 CD 和迷你 DVD），否則您將損壞磁碟機。

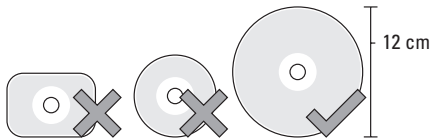

### 1 Dell Wi-Fi Catcher™ 網路定位按鈕



開啓無線切換並且按下此按鈕幾秒鐘來掃描您的附近地區的無線網路。

- 註：**Wi-Fi Catcher 網路定位指示燈只在電腦關閉、待命模式或休眠模式中時出現，並且無線切換將組態於系統設定程式 (BIOS) 以控制 Wi-Fi 網路連線。
- 註：**當您的電腦送達時，Wi-Fi Catcher 網路定位已為您啓動及組態。

如果電腦為關機、待命模式或休眠模式中時，此按鈕中央的指示燈將表示搜尋狀態：

- 閃爍白色：搜尋網路中
- 穩定白色長達 10 秒鐘然後熄滅：找到網路
- 閃爍白色在閃爍 10 次後熄滅：找不到訊號

**2 安全纜線插槽** — 讓您將購買的防盜裝置連接至電腦。

 **註：**在您購買防盜裝置前，請先確定它能在您電腦上的安全纜線插槽使用。

**3  無線開/關切換** — 使用此切換來快速開關全部的無線裝置，如 WLAN 插卡及有藍牙無線技術內接卡。

當電腦運送給您時，無線切換可能為關閉的。若要開啓無線，請在面對電腦由後往前的方向滑動，直至卡入位置。





 **註：**此切換可透過 Dell QuickSet 或 BIOS (系統設定程式) 停用。

**4 光碟機** — 僅支援標準大小及外形 (12 公分) CD 及 DVD。請確定有印刷或有字的那面朝上插入光碟。

更多相關資訊，請參閱 *Dell 技術指南*。

**5  音效輸入/麥克風連接器** — 連接至麥克風或有音效程式的輸入訊號。

-  **音效輸出/耳機 連接器 (2 個)** — 連接至耳機、有電源的喇叭或音響系統。兩個連接器的音效訊號都一樣。
-  **USB 連接器** — 連接 USB 裝置，例如滑鼠、鍵盤、印表機、外部磁碟機或 MP3 播放器。

## 電腦基座與鍵盤功能

- 1 **Caps Lock 指示燈** — 當 Caps Lock 按鍵使用時會亮起。
- 2 **類比麥克風** — 如果您沒有選配的雙音麥克風內建照相機，此單音麥克風可作電話會議及線上聊天用。
- 3 **消費型紅外線 (Consumer IR)** — 允許特定軟體應用程式可以用 Dell Travel Remote 控制 (可在 ExpressCard 插槽未使用時，安裝在其中的選配裝置)。
- 4 **觸控墊按鈕** — 提供如單按滑鼠左鍵及單按滑鼠右鍵功能。
- 5 **觸控墊** — 藉由輕拍觸控墊表面提供像滑鼠移動游標、拖曳或移動已選取項目及單按滑鼠右鍵或單按滑鼠左鍵的功能。

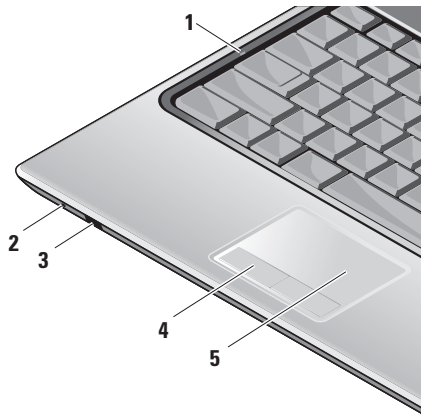

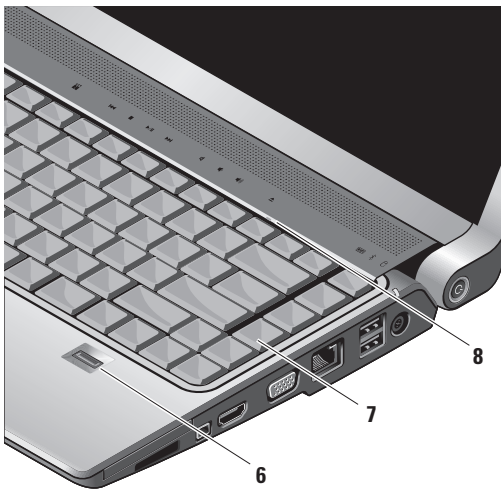

- 6 指紋辨識器 (可選) — 協助您保持電腦安全。當您滑動手指越過辨識器，其經 *DigitalPersona Personal* 軟體來使用您獨特的指紋鑑定您的使用者身份 (自動化輸入使用者名稱及密碼)。若想要啓動並且使用 *Digital Persona Personal*，請單按開始 → 程式集 → **DigitalPersona Personal**。

**7 鍵盤/ Backlit 鍵盤 (選配)** — 如果購如果您已購買選購的 backlit keyboard，右箭頭按鍵將有 backlit keyboard icon  在上。此選購的 backlit keyboard 藉由照明按鍵上所有的符號以提供在陰暗環境中的能見度。

可以使用 Dell QuickSet 將鍵盤的設定個人化。如果需要更多有關鍵盤，請參閱 *Dell 技術指南*。

 **Backlit 鍵盤亮度設定** — 按下 <Fn> + 向右鍵以在三段照明狀態間切換 (依所提供的次序)。

三段照明狀態為：

- a. 全鍵盤/觸控墊照明
- b. 一半鍵盤/觸控墊亮度
- c. 無照明

**8 Num Lock 指示燈** — 當使用 Num Lock 按鍵時會亮起。



## 顯示器功能

顯示板包含選配的照相機及隨附的雙音麥克風

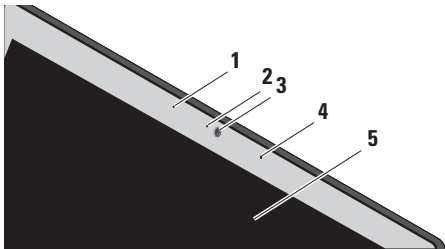

- 1 **左數位陣列麥克風 (選配)** — 結合了右數位陣列麥克風以提供影像聊天及錄音的高品質音效。
- 2 **照相機活動指示燈 (選配)** — 指示燈將會顯示照相機開啓及關閉。根據您購買電腦時的選擇，您的電腦可能不包括照相機。

- 3 **照相機 (選配)** — 內建照相機可影像拍攝、視訊會議及線上聊天。根據您購買電腦時的選擇，您的電腦可能不包括照相機。

**FastAccess 臉部辨識系統 (選配)** — 幫助您確保 Dell 電腦的安全。此進階臉部辨識軟體將記住您的臉並且簡單化您使用密碼登入的需求。若需要更多的訊息，請單按開始程式集 **FastAccess**。

- 4 **右數位陣列麥克風 (選配)** — 結合了左數位陣列麥克風以提供影像聊天及錄音的高品質音效。
- 5 **顯示器** — 您的顯示器將根據您購買電腦時的選擇有所不同。若需要更多有關顯示器的資訊，請參閱 **Dell 技術指南**。



## 媒體控制

若要使用媒體控制，請輕輕觸符號然後立即放開。控制符號會發亮 2 秒，為您的選擇作確認然後熄滅。



 啟動 Dell MediaDirect

 播放先前的曲目或章節

 停止

 播放或暫停

 播放下一個曲目或章節

 靜音

 轉小音量

 轉大音量

 退出光碟

## 卸下並且更換電池

**⚠ 警示：**使用不相容的電池可能會增加引發火災或爆炸的風險。此電腦應該僅使用從 Dell 購買的電池。請勿使用其它電腦的電池。

**⚠ 警示：**在卸下電池之前，請將電腦關機並且拔下外接式纜線（包括交流電變壓器）。

卸下電池：

1. 將電腦關機並且移除全部外接式纜線。
2. 將電腦翻轉過來。
3. 滑動電池釋放門鎖向電腦側邊，並且適當地按住。
4. 將電池滑出凹槽。

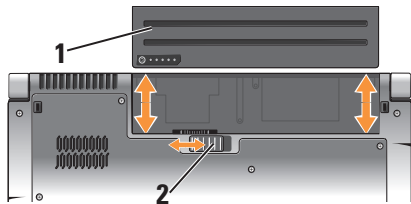

- 1 電池
- 2 電池釋放門鎖

如要更換電池，請滑動電池進入凹槽直到電池卡嗒一聲進入定位。

## 使用光碟機

- 注意：切勿使用非標準大小或有形狀的光碟（包括迷你 CD 和迷你 DVD），否則您將損壞光碟機。

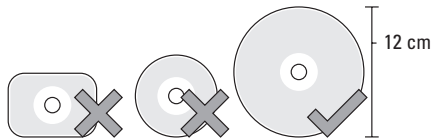

- 註：播放或寫入 CD 和 DVD 時，切勿移動電腦。

將光碟放置於光碟槽中央，標籤朝上並輕推光碟進入插槽中。光碟機將自動拉入光碟並開始讀取其內容。

- 要從光碟機退出光碟，請輕觸退出控制鈕。控制鈕將閃爍數秒鐘作確認，然後退出光碟。

## 軟體功能

- 註：更多關於本章節所述的功能，請參閱在您的硬碟機或 [support.dell.com](http://support.dell.com) Dell 支援網站上的 *Dell 技術指南*。

### 產能及通訊

您可使用電腦建立簡報、手冊、卡片、傳單及試算表。您可編輯及檢視數位相片及影像。請檢查您的購買訂單，瞭解您的電腦已安裝哪些軟體。

連接到網際網路後，您可訪問網站、設定電子郵件帳戶、上傳及下載檔案等。

### 娛樂及多媒體

您可使用電腦觀看影像、玩遊戲、建立自己的 CD、聽音樂及線上廣播電台。您的光碟機可能支援多種光碟媒體格式，包括 CD、藍光光碟（若購買時已選配）及 DVD。

您可下載或從可攜式裝置複製圖片及影像檔，例如數位相機及手機。選配的播放程式軟體應用程式可讓您組織及建立可燒錄到光碟，或儲存在如 MP3 播放器及掌上娛樂裝

置等可攜式產品的音樂及影像檔，或是直接連接電視、投影機及家庭劇院設備播放及檢視。

## 自訂桌面

您可藉由存取**自訂外觀及聲音**視窗，變更桌面的外觀、解析度、花色、螢幕保護程式等項目。

若想存取顯示內容視窗：

1. 在桌面上按滑鼠右鍵。
2. 點選 **Personalize** (個人化)，開啓**個人化外觀及聲音**視窗及了解更多關於您的自訂選項。

## 自訂您的能源設定

您可使用作業系統中的電源選項設定電腦的電源設定。Microsoft® Windows Vista® 提供三種預設選項：

- **平衡** — 此電源選項在需要時提供完整效能，並在無活動時節省電源。
- **省電** — 此電源選項可降低系統效能，節省電腦的電源，有效延長電腦的使用壽命，並減少電腦壽命中的能量源使用量。

- **高效能** — 此電源選項提供最高的電腦系統效能，依活動方式調整處理器速度，將系統效能發揮到極限。

## 備份您的資料

建議您定期備份電腦上的檔案及資料夾。若想備份檔案：

1. 單按**開始**  → **控制台** → **系統與維護** → **歡迎中心** → **傳送檔案及設定**。
2. 按**備份檔案**或**備份電腦**。
3. 單按**繼續於您的使用者帳戶控制對話方塊**並遵照備份檔案精靈的指示。

# 解決問題

本章節提供提供為電腦進行故障排除的相關資訊。若您無法使用以下指南來排解問題，請參照第 35 頁的「使用支援工具」，或是第 49 頁的「與 Dell 聯絡」。

**⚠ 警示：**受過訓練的維修人員才能卸下主機蓋。請參閱 Dell 支援網站 [support.dell.com](http://support.dell.com) 上的**維修手冊**，取得進階維修及疑難排解的說明。

## 網路問題

### 無線連線

#### 如果網路連線遺失

— 無線切換可能為關閉。如欲開啓無線切換，請在對電腦由後往前的方向滑動，直至卡入位置。



— 無線路由器為離線或電腦上的無線網路已停用。

- 檢查無線路由器，確定路由器已開啓，且連接至您的資料來源（纜線數據機或網路集線器）。
- 重新建立無線路由器的連線：
  - a. 請先儲存和關閉任何開啓的檔案，並結束任何開啓的程式。
  - b. 單按開始  → 連線至。
  - c. 根據螢幕上的說明操作完成設定。

### 有線連線

#### 如果網路連線中斷 — 纜線鬆脫或損壞。

- 檢查纜線，確定已插入且未損壞。

整合網路連接器上的連結完整性指示燈，讓您確定連線是成功的，並提供狀態的相關資訊：

- 綠燈 — 10-Mbps 網路與電腦之間的連線狀況良好。
- 橘燈 — 100-Mbps 網路與電腦之間的連線狀況良好。

- 黃燈 — 1000-Mbps 網路與電腦之間的連線狀況良好。
- 熄滅 — 電腦未偵測到連接到網路的實體連線。

 **註：**網路連接器上的連結完整性指示燈，僅用於有線的纜線連線。連結完整性指示燈不提供無線連線狀態。

## 電源問題

**如果電源指示燈關閉** — 電腦關閉或未接收到電源。

- 重新將電源線插入電腦及電源插座上的電源連接器。
- 如果電腦插入電源板，請確定該電源板已插入電源插座，且已開啓。同時，暫時地繞過電源保護裝置、電源板及電源延長線來確認電腦已正常開啓。
- 以燈具等其他裝置測試電源插座是否正常。

- 檢查交流電適配器纜線連線。若交流電適配器有指示燈，請確定上面的指示燈是亮著的。

**如果電源指示燈為穩定白色，且電腦沒有回應** — 顯示器可能沒有回應。按下電源按鈕直到電腦電源關閉，然後再開啓電源。如果問題仍然發生，請參閱 *Dell 技術指南* 於 Dell 支援網站 [support.dell.com](http://support.dell.com)。

**如果電源指示燈為閃爍白色** — 電腦處於待命模式。按下鍵盤上任一按鍵、移動軌跡板上的指標或連接的滑鼠，或按下電源按鈕以恢復一般作業。

## 解決問題

**如遭遇阻礙電腦接收的干擾** — 不必要的訊號中斷或封鎖其他訊號。干擾的可能原因包括：

- 電源、鍵盤及滑鼠延長纜線。
- 過多裝置連接到電源板。
- 多個電源板連接至相同的電源插座。

## 記憶體問題

**如果收到記憶體不足的訊息** —

- 將您當下未使用但已開啓的檔案及程式儲存關閉及結束，查看問題是否獲得解決。
- 關於最低記憶體要求，請參閱軟體說明文件。如需要，請安裝額外的記憶體（請參閱**維修手冊**於 Dell 支援網站 [support.dell.com](http://support.dell.com)）。
- 重新安裝記憶體模組（請參閱於 [support.dell.com](http://support.dell.com) Dell 支援網站上的**維修手冊**）以確定您的電腦成功地與記憶體通訊中。

**如遇到其他記憶體問題** —

- 確定您已按照記憶體安裝指示（請參閱 Dell 支援網站 [support.dell.com](http://support.dell.com) 上的**維修手冊**）。
- 檢查記憶體模組是否和您的電腦相容。您的電腦支援 DDR2 記憶體。關於更多電腦支援的記憶體類型，請參閱第 53 頁的「基本規格」。
- 執行 Dell 診斷程式（請參閱第 37 頁的「Dell 診斷程式」）。
- 重新安裝記憶體模組（請參閱**維修手冊**於 Dell 支援網站 [support.dell.com](http://support.dell.com)），確定您的電腦正成功與記憶體通訊中。

## 鎖定和軟體問題

**如電腦未啓動** — 請確定電源線確實連接至電腦及電源插座。

**如程式停止回應** — 結束程式：

1. 同時按下 <Ctrl><Shift><Esc>。
2. 單按應用程式。
3. 單按未回應的程式
4. 單按**工作結束**。



**如果程式重複當機** — 查看軟體說明文件。如有必要，請先解除安裝程式，然後再重新安裝。

 **註：**在軟體的說明文件或 CD 上，通常會有安裝說明。

### 如電腦停止回應

 **注意：**如果您無法執行作業系統關機程序，可能會遺失資料。

請關閉電腦。如果您無法透過按鍵盤上的任一按鍵或移動滑鼠取得回應；請按住電源按鈕至少 8 至 10 秒鐘，直至電腦關機。然後重新啟動電腦。

### 如果程式適用於舊版本的 Microsoft® Windows® 作業系統

執行程式相容精靈。程式相容精靈會設定程式，讓程式在與非 Windows Vista 作業系統相似的環境下執行。

1. 單按開始  → 控制台 → 程式集 → 在此版本的 Windows 上使用較舊版本的程式。
2. 在歡迎畫面中，單按下一步。
3. 根據螢幕上的說明操作。

**如果持續出現藍色螢幕** — 關閉電腦。若按下鍵盤上的按鍵或移動滑鼠仍無法得到回應，請持續按住電源按鈕至少 8 到 10 秒鐘，直到電腦關閉，然後重新啟動電腦。

### 如有其他軟體問題 —

- 請立刻備份您的檔案。
- 使用病毒掃描程式檢查硬碟機或光碟。
- 請儲存並關閉任何開啓的檔案或程式，並使用開始  選單關閉電腦。

## 解決問題

- 請查閱軟體說明文件或聯絡軟體廠商，獲得故障排除資訊：
  - 確定程式與電腦上安裝的作業系統相容。
  - 確定電腦符合執行該軟體所需的最低硬體要求。請參閱軟體說明文件的相關資訊。
  - 確定已適當安裝並組態程式。
  - 確認裝置驅動程式不會與此程式發生衝突。
  - 如有必要，請先解除安裝程式，然後再重新安裝。

# 使用支援工具

## Dell 支援中心

Dell 支援中心協助您尋找所需的維修、支援及特定系統資訊。欲獲知更多 Dell 支援中心的相關資訊以及可用的支援工具，請單按 [support.dell.com](http://support.dell.com) 的服務標籤。



單按工作列中的  圖示執行應用程式。首頁將提供下列的存取連結：

- 自我協助（故障排除、安全保護、系統效能、網路/網際網路、備份/恢復以及 Windows Vista）
- 警報（與您電腦相關的技術支援警報）

來自 Dell 的協助（DellConnect™ 的技術支援、客戶服務、訓練及教學課程、致電 Dell 的操作說明，以及以 PCCheckUp 進行線上掃描）。關於您的系統（系統文件說明、保固資訊、系統資訊、升級與配件）Dell 支援

中心首頁的上方顯示您電腦的型號，及其服務標籤和快速服務代碼。

關於 Dell 支援中心的更多資訊，請參閱硬碟機上的 *Dell 技術指南* 或 Dell 支援網站 [support.dell.com](http://support.dell.com)。

## 系統訊息

若您的電腦出現問題或錯誤，可能會顯示系統訊息，協助您找出原因以及解決問題所需要的行動。



**註：**若您接收的訊息未列於下列範例，訊息出現時，請參閱作業系統或執行中的程式的說明文件。從中擇一，您可以參閱 *Dell 技術指南* 於您的電腦或是 Dell 支援網站於 [support.dell.com](http://support.dell.com) 或是參閱在第 49 頁的「與 Dell 聯絡」，尋求協助。

**Alert (警報)! Previous attempts at booting this system have failed at checkpoint [nnnn]. For help in resolving this problem, please note this checkpoint and contact Dell Technical Support (上一次嘗試啓動系統在在檢查點 [nnnn] 失敗。關於解決此問題的說明，請記下此檢查點並聯絡 Dell 技術支援部門) — 電腦無法完成開機程序，連續三次發生相同錯誤 (請參閱第 49 頁的「與 Dell 聯絡」，尋求協助)。**

**CMOS checksum error (CMOS 總合檢查錯誤)** — 可能是主機板故障或 RTC 電池電力不足。請更換電池。請參閱 Dell 支援網站 [support.dell.com](http://support.dell.com) 上的**維修手冊**，或請參閱第 49 頁的「與 Dell 聯絡」，尋求協助。

**CPU fan failure (CPU 風扇故障)** — CPU 風扇故障。請更換 CPU 風扇。請參閱**維修手冊**於 Dell 支援網站 [support.dell.com](http://support.dell.com)。

**Hard-disk drive failure (硬碟機故障)** — 可能是硬碟機在 POST 期間發生故障，請參閱第 49 頁的「與 Dell 聯絡」，尋求協助。

**Hard-disk drive read failure (硬碟機讀取失敗)** — 可能是硬碟機在 HDD 啓動測試期間發生故障 (請參閱第 49 頁的「與 Dell 聯絡」，尋求協助)。

**Keyboard failure (鍵盤故障)** — 鍵盤故障或纜線鬆脫。

**No boot device available (無啓動裝置可用)** — 硬碟機上無可啓動的分割區、硬碟機纜線鬆脫或無啓動裝置存在。

- 如果硬碟是您的啓動裝置，請確定連接線皆已連接，硬碟安裝正確，而且已建立啓動裝置的分割區。
- 進入系統設定，並確定啓動順序資訊是正確的 (請參閱 *Dell 技術指南*位於您的電腦或是 Dell 支援網站於 [support.dell.com](http://support.dell.com))。

**No timer tick interrupt (無計時器信號中斷聲)** — 主機板上的晶片可能故障或主機板故障 (請參閱第 49 頁上的「與 Dell 聯絡」，尋求協助)。

**USB over current error (USB 過電流錯誤)** — 拔除 USB 裝置。您的 USB 裝置需要更多電力才能正常運作。使用外接式電源連接 USB 裝置，或者如果您的裝置有兩條 USB 連接線，將兩條線都連接。

**NOTICE - Hard Drive SELF MONITORING SYSTEM has reported that a parameter has exceeded its normal operating range.**

(注意 — 硬碟機自我監視系統已回報有一項參數超過正常操作範圍。) Dell 建議您定期備份您的資料。參數超出範圍指出硬碟機有潛在問題，但也可能不是 — S.M.A.R.T 錯誤，硬碟機可能故障。此功能可在 BIOS 設定中啟用或停用 (請參閱第 49 頁的「與 Dell 聯絡」，尋求協助)。

## 硬體疑難排解

如果未在作業系統設定期間偵測到裝置，或偵測到裝置但組態錯誤，您可使用**硬體疑難排解**解決不相容的問題。

啟動硬體疑難排解：

1. 單按開始  → 說明與支援。

2. 在搜尋欄位中輸入 hardware troubleshooter (硬體疑難排解)，然後按下 <Enter> 開始搜尋。
3. 在搜尋結果中選取最能說明問題的選項，並按照其他的疑難排解步驟進行。

## Dell 診斷程式

如果遇到電腦出問題，請在聯絡 Dell 尋求技術援助前，執行第 32 頁「鎖定及軟體問題」所述的檢查，並執行 Dell 診斷程式。建議您在開始前先列印這些程序。

 **注意：** Dell 診斷程式只能在 Dell 電腦上使用。

 **註：** *Drivers and Utilities* 媒體為選購配件，可能不會隨您的電腦一起提供。

檢視您的電腦組態資訊，並且確定您想要測試的裝置已經顯示在系統設定中，而且該裝置正在使用中。請參閱「系統設定」章節於 *Dell 指南*。

從您的硬碟機或 *Drivers and Utilities* 媒體啟動 Dell 診斷程式。

### 從您的硬碟機啓動 Dell 診斷程式

Dell 診斷程式位於硬碟機中隱藏的診斷公用程式分割區。

 **註：**如果您的電腦無法顯示螢幕影像，請參閱第 49 頁的「與 Dell 聯絡」。

1. 確定電腦已連接至已知運作正常的電源插座。
2. 開啓（或重新啓動）電腦。
3. 當 DELL™ 徽標出現時，立即按下 <F12>。從啓動選單選擇**診斷程式**，然後按下 <Enter>。

 **註：**如果等很久，作業系統徽標才出現，請繼續等到您看見 Microsoft® Windows® 桌面為止；然後關閉您的電腦再試一次。

 **註：**如看見「未發現任何診斷程式公用程式分割區」的訊息，請從 *Drivers and Utilities* 媒體執行 Dell 診斷程式。

4. 請按任何鍵，從硬碟機中的診斷公用程式分割區啓動 Dell 診斷程式。

### 從 Drivers and Utilities 媒體啓動 Dell 診斷程式

1. 插入 *Drivers and Utilities* 媒體。
2. 關機並重新啓動電腦。  
當 DELL 徽標出現時，立即按下 <F12>。

 **註：**如果等很久，作業系統徽標才出現，請繼續等到您看見 Microsoft® Windows® 桌面為止；然後關閉您的電腦再試一次。

-  **註：**以下步驟僅能對開機順序作單次變更。在下次啓動時，電腦會根據系統設定程式中指定的裝置來啓動。
3. 當啓動裝置清單出現時，請反白顯示 **CD/DVD/CD-RW**，然後按下<Enter>。
  4. 從出現的選單選擇從 **CD-ROM 啓動**，然後按下<Enter>。
  5. 鍵入 1 啓動 CD 選單，然後按下 <Enter>繼續。
  6. 從編號清單中選取執行 **32 位元 Dell 診斷程式**。如果列出多種版本，請為您的電腦選取適當的版本。
  7. 當 Dell 診斷程式**主選單**出現時，請選取您想要執行的測試。

# 恢復您的作業系統

您可依下述方式恢復作業系統：

- 系統還原選項會將電腦恢復至先前的操作狀態，而不會影響資料檔案。請使用系統還原選項來做為還原作業系統及保存資料檔案的第一種解決方案。
- Dell Factory Image Restore 選項會將硬碟機還原成購買電腦時的操作狀態。此步驟將永遠刪除硬碟中的資料，並移除您收到電腦後安裝的任何程式。只有在還原系統選項無法解決您的作業系統問題時，才使用 Dell Factory Image Restore 選項。
- 如果您的電腦附有作業系統光碟，您可使用此光碟還原作業系統。但是使用作業系統光碟也會刪除硬碟機上的所有資料。只有在還原系統選項無法解決您的作業系統問題時，才使用此光碟。

## 系統還原

Windows 作業系統提供系統還原選項，能讓您在因硬體、軟體或其他系統設定變更後使電腦進入錯誤的操作狀態時，將您的電腦還原至更早的操作狀態，而不影響資料檔案。任何系統還原程式對電腦所做的變更都可逆向復原。

 **注意：**請定期備份資料檔案。系統還原並不會監控您的資料檔案或將它們復原。

 **註：**本手冊中的程序是為 Windows 預設檢視所撰寫，因此如果您將 Dell™ 電腦設定為 Windows 傳統檢視，這些程序可能不適用。



## 啓動系統還原

1. 單按開始 。
2. 在開始搜尋方塊中，輸入 System Restore (系統還原)，並按下 <Enter>。

 **註：**用戶帳戶控制視窗可能出現。如果您為電腦系統管理員，請單按繼續，否則請聯絡您的管理員繼續進行所需的動作。

3. 單按下一步並依照畫面上的提示操作。

如果系統還原程式未解決問題，您可復原至上一次的系統還原狀態。

## 復原上次的系統還原

 **註：**在您復原上次的系統還原之前，請儲存並關閉所有開啓的檔案，並結束任何開啓的程式。在系統還原作業完成前，請勿變更、開啓或刪除任何檔案或程式。

1. 單按開始 。
2. 在開始搜尋方塊中，輸入 System Restore (系統還原)，並按下 <Enter>。
3. 單按取消上次的還原，然後單按下一步。

## Dell Factory Image Restore

 **注意：**使用 Dell Factory Image Restore 會永久刪除硬碟上的所有資料，並移除您在收到電腦後所安裝的任何程式。如可能，請在使用這些選項之前備份資料。只有在還原系統選項無法解決您的作業系統問題時，才使用 Dell Factory Image Restore 選項。

 **註：**在特定國家或特定電腦上，可能無法提供 Dell Factory Image Restore 選項。

將 Dell Factory Image Restore 選項當作恢復作業系統的最後一種方法。這些選項會將硬碟機還原至之前剛買電腦時的操作狀態。您收到電腦後新增的任何程式或檔案 — 包括資料檔案 — 均會從硬碟機上永久刪除。資

## 恢復您的作業系統

料檔案包括文件、試算表、電子郵件訊息、數位相片及音樂檔案等。如可能，在使用 Factory Image Restore 前，請備份所有資料。

### Dell Factory Image Restore

1. 開啓電腦。出現 Dell 徽標時，請按下 <F8> 數次存取 **Vista 進階啓動選項視窗**。
  2. 選擇**修理您的電腦**。
  3. **系統復原選項**視窗就會出現。
  4. 選擇鍵盤配置，並單按**下一步**。
  5. 請以本機使用者的身分登入，存取復原選項。如欲存取指令提示，請輸入 administrator ，然後在**用戶名稱**欄位單按**確定**。
  6. 請單按 **Dell Factory Image Restore** ，**Dell Factory Image Restore** 歡迎畫面就會出現。
-  **註：**視您的組態而定，您可能需要選擇 **Dell Factory Tools** ，然後再選擇 **Dell Factory Image Restore** 。

7. 單按**下一步**。 **確認資料刪除**畫面就會出現。

 **注意：**如果您不想要繼續使用 Factory Image Restore ，請單按**取消**。

8. 單按核取方塊，確認您想要繼續重新格式化硬碟機，並將系統軟體還原至出廠狀態，然後單按**下一步**，復原過程即開始，可能需要 5 分鐘以上才能完成。當作業系統與出廠安裝的應用程式還原至出廠狀態時，便會出現系統訊息。
9. 單按**完成**，重新啓動系統。

## 作業系統重新安裝

### 在開始之前

如果您考慮重新安裝 Windows 作業系統，更正新安裝的驅動程式問題，請先嘗試使用 Windows 裝置驅動程式復原。如果裝置驅動程式復原並未解決問題，請使用系統還原，將您的作業系統回復到安裝新裝置驅動程式之前的操作狀態。請參閱「使用 Microsoft Windows 系統還原」於第 40 頁。

- ➡ **注意：**在執行安裝之前，請備份主要硬碟機中的所有資料檔案。在傳統的硬碟機組態中，主要硬碟機是電腦第一個偵測到的磁碟機。

若想重新安裝 Windows，您必須準備好下列項目：

- Dell 作業系統媒體
- Dell *Drivers and Utilities* 媒體

✎ **註：**Dell *Drivers and Utilities* 媒體包括在組裝電腦時所安裝的驅動程式。使用 Dell *Drivers and Utilities* 媒體載入任何所需要的驅動程式。依據您訂購電腦所在地區的不同，或您是否曾索取過該媒體，Dell *Drivers and Utilities* 媒體和作業系統媒體可能不會隨您的電腦一起提供。

### 重新安裝 Windows Vista

重新安裝的程序可能需 1 至 2 個小時完成。在您重新安裝作業系統後，尚必須重新安裝裝置驅動程式、病毒保護程式及其他軟體。

1. 儲存和關閉所有開啓的檔案，並結束所有開啓的程式。
2. 插入作業系統光碟。
3. 若出現安裝 Windows 訊息，請按**結束**。
4. 重新啓動電腦。

## 恢復您的作業系統

5. 當 DELL 徽標出現時，立即按下<F12>。

 註：如果等很久，作業系統徽標才出現，請繼續等到您看見 Microsoft Windows 桌面為止；然後關閉您的電腦再試一次。

 註：以下步驟僅能針對開機順序作單次變更。在下次啓動時，電腦會根據系統設定程式中指定的裝置來啓動。

6. 啓動裝置清單出現時，請反白顯示 **CD/DVD/CD-RW 磁碟機**，然後按下 <Enter>。

7. 按下任何鍵，以便從 **CD-ROM 啓動**。根據螢幕上的說明操作完成安裝。

# 獲得幫助

若您的電腦發生問題，可依照下列步驟進行診斷及故障排除問題：

1. 請參閱第 30 頁上的「解決問題」以獲取更多有關您電腦所發生之問題的資訊及處理步驟。
2. 請參閱第 37 頁上的「Dell 診斷程式」，獲取執行 Dell 診斷程式的步驟。
3. 填妥第 49 頁上的「診斷程式核對清單」。
4. 使用 Dell 支援網站 ([support.dell.com](http://support.dell.com)) 上可取得的廣泛線上服務，以協助安裝及故障排除。請參閱第 46 頁上的「線上服務」瞭解 Dell 線上支援的詳細清單。
5. 若前述步驟無法解決問題，請參閱第 49 頁的「與 Dell 聯絡」。

 **註：**請使用附近或電腦的電話致電 Dell，支援人員可協助您進行必要的程序。

 **註：**Dell 的快速服務代碼在某些國家可能無法取得。

當 Dell 的自動化電話系統提示時，請鍵入您的快速服務代碼，將電話直接轉接給適當的支援人員。若您沒有快速服務代碼，請開啓 **Dell 附屬應用程式資料夾**，連按兩下**快速服務代碼**圖示，並按照指示操作。

 **註：**以下某些服務在美國本土以外的地區可能無法全部提供。請致電您當地的 Dell 代表人員，了解您可利用哪些服務。

## 技術支援與客戶服務

Dell 的支援服務可隨時為您解答有關 Dell 硬體的問題。我們的支援人員使用電腦應用的診斷程式，提供快速、精確的回答。

如需聯絡 Dell 的支援服務部門，請參閱「在連絡之前」於第 49 頁，然後參閱您所在地區聯絡資訊，或至 [support.dell.com](http://support.dell.com)。

## DellConnect™

DellConnect 是一種簡單的線上存取工具，可讓 Dell 服務與支援人員透過寬頻連線存取您的電腦，並在您全程監控下診斷您的問題並加以修理。若想了解更多資訊，請至 [support.dell.com](http://support.dell.com) 並單按 **DellConnect**。

## 線上服務

您可以在下列網站了解更多關於 Dell 產品及服務的資訊：

- [www.dell.com](http://www.dell.com)
- [www.dell.com/ap](http://www.dell.com/ap) (僅適用亞太地區國家)
- [www.dell.com/jp](http://www.dell.com/jp) (僅適用日本)
- [www.euro.dell.com](http://www.euro.dell.com) (僅適用歐洲)
- [www.dell.com/la](http://www.dell.com/la) (拉丁美洲及加勒比海國家)
- [www.dell.ca](http://www.dell.ca) (僅適用加拿大)

您可透過下列網站及電子郵件位址存取 Dell 支援服務：

### Dell 支援網站

- [support.dell.com](http://support.dell.com)
- [support.jp.dell.com](http://support.jp.dell.com) (僅適用日本)
- [support.euro.dell.com](http://support.euro.dell.com) (僅適用歐洲)

### Dell 支援電子郵件位址

- [mobile\\_support@us.dell.com](mailto:mobile_support@us.dell.com)
- [support@us.dell.com](mailto:support@us.dell.com)
- [la-techsupport@dell.com](mailto:la-techsupport@dell.com) (僅適用拉丁美洲及加勒比海國家)
- [apsupport@dell.com](mailto:apsupport@dell.com) (僅適用亞太地區國家)

### Dell 行銷與銷售部門電子郵件位址

- [apmarketing@dell.com](mailto:apmarketing@dell.com) (僅適用亞太地區國家)
- [sales\\_canada@dell.com](mailto:sales_canada@dell.com) (僅適用加拿大)

## 匿名檔案傳送通訊協定 (FTP)

- [ftp.dell.com](http://ftp.dell.com)

以匿名的身分登入：`anonymous`，並使用您的電子郵件位址作為密碼。

## AutoTech 服務

Dell 的自動化支援服務—AutoTech—為您提供預錄的問題解答，解答 Dell 客戶們最常詢問的筆記型及桌上型電腦的問題。

當您致電 AutoTech 時，請使用按鍵式電話選擇與您問題相關的主題。關於取得您所在地區電話號碼的說明，請參閱第 49 頁的「與 Dell 聯絡」。

### 自動化訂購狀態查詢服務

若想查詢任何您所訂購的 Dell 產品狀態，可至 [support.dell.com](http://support.dell.com)，或致電自動化訂購狀態查詢服務。會有錄音訊息提示您找到並回報訂單所需的資訊。若要獲得您所在地區應撥打的電話，請參閱第 49 頁上的「與 Dell 聯絡」查詢有關訂購的問題。

若您對訂單有任何問題，例如零件遺失、零件錯誤或帳單不正確等，請與 Dell 聯絡，以獲得相關客戶援助服務。在致電時，請將您的發票或包裝單準備在手邊。欲知您所在地區的電話號碼，請參閱第 49 頁的「與 Dell 聯絡」。

## 產品資訊

如果您需要 Dell 的其他產品資訊，或想訂購產品，請至 Dell 網站 [www.dell.com](http://www.dell.com)。欲知您所在地區的電話號碼，或想要與銷售專員洽談，請參閱第 49 頁的「與 Dell 聯絡」。

## 退回項目以便進行保固維修或退款

請備妥所有欲退還的項目，無論是要求修理或退款，請依照下列方式進行：

1. 聯絡 Dell 取得一個退回材料授權號碼，然後在包裝外側顯著之處清楚寫上這個號碼。
2. 欲知您所在地區的電話號碼，請參閱第 49 頁的「與 Dell 聯絡」。

3. 請一併放入發票副本，以及一封說明退還理由的信件。
4. 包括一份診斷程式核對清單（請參閱「診斷程式核對清單」於第 49 頁），指出已執行過的測試及任何 Dell 診斷程式回報的錯誤訊息（請參閱「Dell 診斷程式」於第 37 頁）。
5. 若您歸還的目的為退費，需包括任何屬於該退還項目的配件（電源線、軟體和指南等）。
6. 請使用欲退還的設備原來（或相當）的包裝材料來包裝。
7. 您必須負責支付運費。您亦必須為欲退還的產品保險，並承擔在運送回 Dell 時的遺失風險。本公司不接受貨到付款（C.O.D.）方式寄送的包裹。
8. 退回的項目若遺漏上述任何要求，Dell 公司的收受部門將拒絕收受並退還給您。

## 在聯絡之前

 註：聯絡時請準備好您的快速服務代碼。此代碼能協助 Dell 的自動化支援電話系統更有效率地轉接您的電話。或許也會向您詢問服務標籤（位於電腦的背面或底部）。

請記得填寫以下的診斷程式核對清單。如可能，致電 Dell 公司尋求協助前，請開啓您的電腦，並使用電腦或附近的電話來撥打。您可能被要求在鍵盤上輸入某些命令、轉發操作時的詳細資訊，或者僅在您的電腦上嘗試其他可能的故障排除步驟。請確定已準備好您電腦的說明文件。



## 診斷程式核對清單

- 名稱：
- 日期：
- 地址：
- 電話號碼：
- 服務標籤（在電腦背部或底部上的條碼）：
- 快速服務代碼：
- 退回材料授權號碼（若 Dell 支援技術人員已提供）：
- 作業系統及版本：
- 裝置：
- 擴充卡：
- 是否已連上網路？ 是/否
- 網路、版本及網路配接器：
- 程式及版本：

請參閱您的作業系統說明文件，確定電腦啟動檔案的內容。若電腦與印表機已相連，請將每份檔案列印出來。否則請在致電 Dell 前記錄所有檔案的內容。

- 錯誤訊息、嗶聲代碼或診斷程式代碼：
- 說明問題以及您執行過的故障排除程序：

## 與 Dell 聯絡

美國客戶請撥打：800-WWW-DELL（800-999-3355）。

 **註：**若無可用的網際網路連線，您可在購買發票、包裝單、帳單或 Dell 產品目錄上找出聯絡資訊。

Dell 提供數種線上及電話的支援及服務選項，是否可獲得某些服務將依國家及產品而有不同，您所在的地區可能無法提供某些服務。

## 獲得幫助

欲聯絡 Dell 以了解銷售、技術支援或客戶服務等問題：

1. 請至 **support.dell.com**。
2. 在網頁底部的 **Choose A country /Region** (選擇國家/地區) 下拉式選單中，確定您所在的國家或地區。
3. 單按網頁左側的 **Contact Us** (聯絡我們)。
4. 選擇您所需要的適當服務或支援連結。

# 尋找更多資訊及資源

## 如果需要：

重新安裝您的作業系統。

為您的電腦執行診斷程式，重新安裝筆記型電腦系統軟體，或為您的電腦更新驅動程式及讀我檔案。

學習更多有關您的作業系統、維護周邊裝置、RAID、網際網路、藍牙、網路及電子郵件。

使用新的或附加的記憶體或者是新的硬碟機來升級您的電腦。

重新安裝或更換磨損或有瑕疵的部件。

## 請參閱：

作業系統光碟。

*Drivers and Utilities* 光碟。

 註：更新的驅動程式及說明文件可於 Dell 支援網站 [support.dell.com](http://support.dell.com) 上找到。

*Dell 技術指南* 已安裝在您的硬碟機上。

在 Dell 支援網站 [support.dell.com](http://support.dell.com) 上的 *維修手冊*。

 註：在某些國家，開啓並更換您電腦的部件可能使保固失效。拆裝電腦內部組件之前，請檢查您的保固及退還政策。

**如果需要：**

尋找您電腦的安全最佳實施方針資訊檢閱保固資訊、條款與條件（僅限美國地區）、安全指示、管制資訊、人體工學資訊以及最終使用者軟體授權協議書。

尋找您的服務標籤／快速服務代碼—您必須使用此服務標籤在 **support.dell.com** 上識別您的電腦或聯絡技術支援部門。

尋找驅動程式及下載程式。

存取技術支援部門及產品說明。

檢查您新購買物品的訂購狀態。

尋找常見問題的解決方案及答案。

找出關於技術變更的最新更新資訊，或給技術人員或熟練使用者的進階技術參考資料。

**請參閱：**

和您電腦一起送達的安全及規範文件，亦可參閱 **www.dell.com** 上的法規遵循首頁於下列位置：

**www.dell.com/regulatory\_compliance**。

您電腦的後方或底部。



Dell™ 支援網站位於 **support.dell.com**。

# 基本規格

## 系統型號

Dell Studio 1435

本章節提供您於設定、更新驅動程式、升級您的電腦時可能需要的的基本資訊。

 **註：**供應方案依地區可能不同。欲知更多電腦組態的相關資訊，請單按 **開始**  → **說明與支援**，並選擇檢視您電腦的相關資訊。

## 處理器

### 處理器類型

- Intel® Celeron®  
(可用性依地區不同)
- Intel® 雙核心
- Intel® Core™ 2 Duo
- Intel® Pentium® 雙核心

### L1 快取記憶體

64 KB (Intel – 每核心 32 KB)

### L2 快取記憶體

512 KB  
1 MB (Intel Celeron、Intel 雙核心)  
2 MB 或 3 MB 或 6 MB (Intel Core 2 Duo)

## 基本規格

### 處理器

外接式匯流排頻率	533 MHz (Intel Celeron、Intel 雙核心)
前側匯流排 (Intel)	800/667 MHz (Intel Core 2 Duo)

### 系統資訊

系統晶片組	Intel GM/PM965
資料匯流排寬度	64 位元
DRAM 匯流排寬度	雙通道 (2) 64 位元匯流排
處理器位址匯流排寬度	36 位元
快閃 EPROM	2 MB
圖形匯流排	PCI-E X16
PCI 匯流排 (PCI-Express 已使用於影 像控制器)	32 位元

### ExpressCard

- 註：ExpressCard 插槽僅適用於 ExpressCard。此不支援 PC 卡。
- 註：PCMCIA 在某些地區可能無法取得。

ExpressCard 控制器	Intel ICH8M
ExpressCard 連接器	一個 ExpressCard 插槽 (54 公厘)
支援的插卡	ExpressCard/34 (34 公厘) ExpressCard/54 (54 公厘)
	1.5 V 及 3.3 V
ExpressCard 連接器大小	26 插腳

## 記憶體

記憶體模組連接器	兩個可抽換式 SODIMM 連接器
記憶體模組容量	512 MB、1 GB 和 2 GB
記憶體類型	800 MHz SODIMM DDR2 (Studio 1435 支援最高達 667 MHz)
最低記憶體組態	1 GB
最大記憶體組態	4 GB

 **註：**若要實現雙通道頻寬功能，必須同時使用兩個記憶體插槽並且須符合尺寸。

 **註：**由於某些記憶體是為系統檔案保留的，因此顯示出可用的記憶體不反映安裝的完整最大記憶體。

 **註：**欲知更多升級記憶體的說明，請參閱維修手冊於 Dell 支援網站 [support.dell.com](http://support.dell.com)。

## 八合一記憶體讀卡器

插卡控制器	Ricoh R5C833
插卡連接器	八合一組合單一插槽
支援的插卡	<ul style="list-style-type: none"> <li>• 安全數位 (SD)</li> <li>• 安全數位輸入/輸出 (SDIO)、</li> <li>• MultiMediaCard (MMC)、</li> <li>• 記憶棒 Memory Stick PRO</li> <li>• xD-Picture 卡</li> <li>• 高容量 SD</li> <li>• 高密度 SD</li> </ul>

## 基本規格

### 連接埠及連接器

音效	麥克風輸入連接器、 兩個立體聲耳機/喇叭 連接器
IEEE 1394a	4 插腳迷你、無電源 連接器
消費型紅外線	與 Philips RC6 相容的 感應器 (僅接收用)
迷你插卡	兩個類型 IIIA 迷你插 槽、一個一半尺寸的迷 你插槽
HDMI 連接器	19 插腳
網路配接器	RJ-45 連接埠
USB	三個 4 插腳相容於 USB 2.0 的連接器
影像	15 孔連接器

### 通訊

數據機： 類型	外接式 V.92 56K USB 數 據機
控制器 介面	硬碟數據機 通用序列匯流排 (USB)
網路配接器	位於主機板上的 10/100/1000 乙太網路 LAN
無線	內部的 WLAN (一半尺 寸迷你插卡)、及 WPAN (全尺寸迷你插卡、藍牙 無線技術) 藍牙無線技術



## 影像

分離式： 影像類型	整合式於主機板
影像控制器 影像記憶體	ATI Mobility Radeon HD 450 256 MB DDR3 技 術
UMA： 影像類型	整合式於主機板
影像控制器 影像記憶體	Intel 965 GM 最高達 358 MB 的共用記憶體
LCD 介面	低電壓差動訊號 (LVDS)
TV 支援	HDMI 1.2

## 音效

音效類型	5.1 頻道高傳真音效
音效控制器	Realtek ALC888
立體聲轉換	24 位元 (類比至數位及 數位至類比)
介面：	
內部	Intel 高傳真
外接式	音效麥克風輸入/訊號線 輸入/環繞訊號線輸出連 接器、 兩個立體音效耳機/喇叭 連接器
喇叭	兩個 4 歐姆喇叭
內接式喇叭放 大器	每頻 2 瓦特至 4 歐姆
音量控制	程式選單及媒體控制 按鈕

## 基本規格

### 照相機 (選配)

---

像素	2.0 mega 像素
影像解析度	320x240 至 1600x1200 (640x480 於 30 fps)
對角線視角	66°

### 媒體

---

磁碟機	CD / DVD 燒錄機 (雙層 DVD+/-RW 磁 碟機) Blu-ray Disc™ (BD) (選配)
介面	Roxio® Creator® DE 或 Roxio® Creator® Premier Blu-ray (Blu-ray Disc™ 專 用) Dell MediaDirect™

### 顯示器

---

 註：面板提供其依可用性。

---

類型及原始解 析度為 262K 彩色	14.1 吋 WXGA TrueLife -1280 x 3 (RGB) x 800 14.1 吋 WLED WXGA TrueLife -1280 x 3 (RGB) x 800 14.1 吋 WLED WXGA+ TrueLife -1440 x 3 (RGB) x 900
更新頻率	60 Hz
操作角度	0°(關上) 至 140°

## 顯示器

## 檢視角度:

## 水平的

最小  $\pm 40^\circ$  (WXGA TrueLife)。

最小  $\pm 40^\circ$  (WLED WXGA TrueLife)。

最小  $\pm 50^\circ$  (WLED WXGA+ TrueLife)。

## 垂直的

最小  $+15^\circ/-30^\circ$  (WXGA TrueLife)。

最小  $+15^\circ/-30^\circ$  (WLED WXGA TrueLife)。

最小  $+40^\circ/-50^\circ$  (WLED WXGA+ TrueLife)。

## 像素間距:

WXGA  
TrueLife

0.2373 公厘

## 顯示器

WLED WXGA TrueLife 0.2373 公厘

WLED WXGA+ TrueLife 0.2109 公厘

控制 可透過鍵盤捷徑控制亮度 (請參閱 *Dell 技術指南* 以獲取更多資訊)

## 基本規格

### 鍵盤

---

按鍵數目	86 (美國與加拿大) ; 87 (國際) ; 90 (日本) ; 87 (巴西)
------	----------------------------------------------------

版面設計	QWERTY/AZERTY/Kanji
------	---------------------

### 觸控墊

---

X/Y 位置解析度 (圖形表模式)	240 cpi
-------------------	---------

大小:

寬度	71.7 公厘 (2.8 吋) 感應器可使用區域
----	--------------------------

高度	34.0 公厘 (1.3 吋) 矩形
----	--------------------

### 電池

---

類型及尺寸:

9 芯 85Wh「智慧型」鋰離子電池	厚度 - 49.95 公厘 (1.96 吋) 高度 - 39.6 公厘 (1.56 吋) 寬度 - 266.04 公厘 (10.47 吋) 重量 - 0.49 公斤 (1.08 磅)
--------------------	------------------------------------------------------------------------------------------------------

6 芯 56Wh「智慧型」鋰離子電池	厚度 - 49.95 公厘 (1.96 吋) 高度 - 20.4 公厘 (0.8 吋) 寬度 - 204.9 公厘 (8.06 吋) 重量 - 0.33 公斤 (0.72 磅)
--------------------	---------------------------------------------------------------------------------------------------

## 電池

4 芯 37Wh「智慧型」鋰離子電池	厚度 - 49.95 公厘 (1.96 吋) 高度 - 20.4 公厘 (0.8 吋) 寬度 - 204.9 公厘 (8.06 吋) 重量 - 0.24 公斤 (0.53 磅)
電壓	11.1 VDC (6/9 芯) 14.8 VDC (4 芯)
充電時間 (約略):	
電腦關機時	4 小時

## 電池

操作時	電池的使用時間依作業狀態不同而有所差異，在某些耗電量大的情況下會明顯縮短。 請參閱 <i>Dell 技術指南</i> 以獲取更多有關電池壽命的資訊。
使用壽命 (約略)	300 放電/充電循環
溫度範圍	操作時: 0° 到 35° C (32° 到 95° F) 儲存時: 40° 到 65° C (40° 到 149° F)
幣式電池	CR-2032

## 基本規格

### 交流電變壓器

---

類型	65 W、90 W
輸入電壓	100–240 VAC
輸入電流 (最大)	1.5 A
輸入頻率	50–60 Hz
輸出電流:	
65 W	3.34 A (連續的)
90 W	4.62 A (連續的)
輸出功率	65 W 或 90 W
額定輸出電壓	19.5 VDC
尺寸:	
65 W:	
高度寬度長度	16 公厘 (0.6 吋)
	66 公厘 (2.6 吋)
	127 公厘 (5.0 吋)

### 交流電變壓器

---

90 W:	
高度寬度長度	16 公厘 (0.6 吋)
	70 公厘 (2.8 吋)
	147 公厘 (5.8 吋)
重量 (不包含交流電電源線):	
65 W	0.29 公斤 (0.64 磅)
90 W	0.345 公斤 (0.76 磅)
溫度範圍:	
操作時	0° 到 40° C (32° 到 104° F)
儲存時	-40° 到 70° C (-40° 到 158° F)
連接器類型:	
DC 連接器	3 插腳、7.4 公厘插頭

## 交流電變壓器

交流電連接器	2 插腳 – C7 (限於日本)
	3 插腳 – C5

## 實體

高度	25.4 ~39.2 公厘 (1.0 in~1.54 吋)
寬度	334.1 公厘 (1.09 吋)
厚度	246.0 公厘 (9.68 吋)
重量 (含有 4 芯電池)	可安裝成輕於 2.36 公斤 (5.2 磅) 以下

## 環境

溫度範圍	操作時: 0° 到 35° C (32° 到 95° F)
	儲存時: -40° 到 65° F ( 40° 到 149° F)

## 環境

相對濕度 (最大) :	操作時: 10% 到 90% (非冷凝)
	儲存時: 10% 到 95% (非冷凝)

最大振動 (使用模擬使用者環境的隨機振動光譜) :

操作時	0.66 GRMS
儲存時	1.3 GRMS

最大震動 (在執行作業時硬碟機處於作業狀態, 以及 2-ms 半正弦波脈衝的作業情況下測量也以硬碟在機磁頭歸位時, 以及 2-ms 半正弦波脈衝儲存情況下測量) :

操作時	110 G
儲存時	160 G

## 基本規格

### 環境

---

海拔高度 (最大)	操作時: -15.2 到 3048 公尺 (-50 到 10,000 英尺) 儲存時: -15.2 到 10,668 公尺 (-50 到 35,000 英尺)
空氣污染程度	依 ISA-S71.04-1985 的定義為 G2 或更低



# 附錄

## Macrovision 產品通告

本產品結合了受 Macrovision 公司及其他權利所有人擁有的某些美國專利權及其他智慧財產權的方法權利請求項所保護的版權保護技術。欲使用此版權保護技術，必須獲得 Macrovision 公司的授權，且除非 Macrovision 公司另外授權，僅限於家用或其他有限的檢視用途。嚴禁反向工程或拆卸。

# 索引

## A

AutoTech 47

## C

CD 播放及建立 28

## D

DellConnect 46

Dell Factory Image Restore 40

Dell 技術指南

關於更多資訊 51

Dell 支援中心 35

Dell 支援網站 52

Dell 診斷程式 37

DVD，播放及建立 28

## F

FTP 使用者 anonymous 47

## I

ISP

網際網路服務提供者 11

## R

Restore Factory Image 41

## W

Windows Vista®

設定 10

Windows Vista

程式相容精靈 33

重新安裝 43

Windows Vista® 10

Windows，重新安裝 40

## 四劃

支援網站

全球 46

支援電子郵件位址 46

水平的及垂直的選項 8

允許空氣流通 7

## 六劃

安裝腳架 8

光碟

    使用 28

    退出 28

光碟機

    支援的光碟大小 28

有線網路

    網路纜線 9

自訂

    您的桌面 28

## 七劃

技術支援 45

系統訊息 35

系統還原 40

系統重新安裝選項 40

## 八劃

協助

    獲得協助及支援 45

## 九劃

保固退還 47

客戶服務 45

訂購狀態 47

重新安裝 Windows 40

## 十劃

能源

    節省 29

記憶體問題

    解決 32

## 十一劃

問題解決 30

寄送產品

    以退還或修理 47

產品

    產品與購買 47

規格 53

設定

    能源設定 29

軟體功能 28

軟體問題 32

## 索引

### 連接

至網路 11

## 十二劃

開始操作之前設定 7

### 備份

建立 29

尋找更多資訊 51

無線切換 10, 30

無線網路連線 30

### 硬體問題

診斷 37

硬體疑難排解 37

診斷核對清單 48

## 十三劃

節能 29

裝置狀態指示燈 14

解決問題 30

資料備份 29

資源尋找更多 51

電子郵件位址

技術支援部門 46

電源問題解決 31

電源板使用 8

電腦功能 28

電腦腳架 8

電腦設定 7

### 十四劃

#### 網路速度

測試 30

#### 網路連線

修復 30

網際網路連線 11

與 Dell 聯絡 49

## 十五劃

線上聯絡 Dell 49

確保通風 7

## 十七劃

避免 損壞 7

## 二十一劃

驅動程式及下載 52



馬來西亞印製

[www.dell.com](http://www.dell.com) | [support.dell.com](http://support.dell.com)



0P524CA00



中國印製  
以再造紙印製

[www.dell.com](http://www.dell.com) | [support.dell.com](http://support.dell.com)



0P524CA00